

Informationen Beauty

Inspiziert von Ästhetik, Komfort und Finesse. Kreiert für zeitlose Gemütlichkeit. Geschwungene Metallkufen heben das Sofa elegant über den Boden und verleihen ihm eine noble Leichtigkeit. Charakteristische Nähte schaffen sanfte Übergänge und unterstreichen die harmonische Balance zwischen kubistischem Design und einladendem Komfort. Die facettenreichen Gestaltungsmöglichkeiten mit den unterschiedlichsten Kissen lassen Ihnen viel Spielraum zur Entfaltung Ihres individuellen Stils. BEAUTY – für das höchste Mass an Komfort und zeitlose Ästhetik in Ihrem Wohnzimmer.

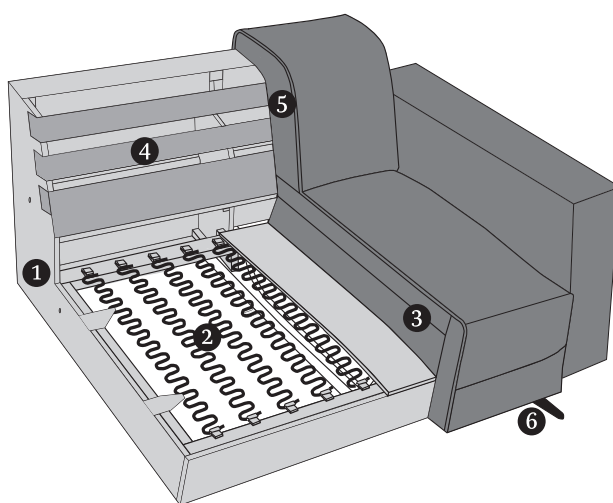

PRODUKT- UND BESTELLINFORMATIONEN

- 1 Gestell: **Buche-Holzkonstruktion**
- 2 Unterfederung Sitz: **dauerelastische Nosag-Stahlwellenfeder mit Filzabdeckung**
- 3 Polsteraufbau Sitz: **hochelastischer FCKW-freier Kaltschaum (Raumgewicht 35 kg/m³) mit hochwertiger Viscoschaumauflage (Raumgewicht 45 kg/m³)**
- 4 Unterfederung Rücken: **flexible Polstergurte**
- 5 Polsteraufbau Rücken: **hochelastischer FCKW-freier Schaumstoff (Raumgewicht 25 kg/m³)**
- 6 Füße: **Metallfuss/Höhe: 18 cm**

GUT ZU WISSEN

Bezug: **Stoff und Leder einfarbig**

Zubehör (optional): **Rückenkissen, Rückenkissen mit Kopfteilverstellung, Nierenkissen, Wurfkissen**

Metallfuss erhältlich in:

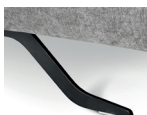

B

schwarz matt

Besonderheiten Beauty

POLSTERAUFBAU

Die Polsterung dieses Modells besteht im Sitz aus einer Zusammenstellung von hochwertigen FCKW freien Kaltschaumstoffen, mit mindestens 35 kg/m³ Raumgewicht, und einer extrem komfortablen und langlebigen Viscoschaumabdeckung mit einem Raumgewicht von 45 kg/m³. Um einen harmonischen Sitzkomfort zu erreichen, verwenden wir bei diesem Modell im Rücken Schaumstoff mit einem Raumgewicht von mindestens 25 kg/m³ und einer Abdeckung aus Polsterwatte.

WELLENBILDUNG

Es ist eine typische Charaktereigenschaft dieses Modells, Wellen zu bilden. Das liegt an der unterschiedlichen Beschaffenheit der Bezugsmaterialien und der Art und Weise, wie Stoff und Leder auf die Einflüsse des Alltags reagieren. Körperwärme, Gewicht und Feuchtigkeit wirken sich unterschiedlich auf die Materialien aus, deswegen ist die Wellenbildung eine vollkommen natürliche Reaktion leger verarbeiteter Modelle.

RÜCKENSPANNTEILE

Die Elemente sind im Rücken immer echt bezogen und bieten damit viel Freiraum in der Positionierung des Modells.

VERARBEITUNG VON LEDER UND STOFF

Durch die unterschiedliche Beschaffenheit der Stoffe und Leder ist es möglich, dass die Zier-, Doppel- und Kappnähte verschieden aus- oder sogar entfallen. Dabei ist unter anderem die Stoffbreite ausschlaggebend und kann dafür sorgen, dass vom Teilen der Rückenpartie abgesehen werden kann und eine einfache Naht die Ziernaht ersetzt.

FARBABWEICHUNGEN

Bitte beachten Sie, dass Naturmaterialien wie Leder und Holz in ihrer Struktur und Farbe so individuell sind, wie die Natur selbst. Wir bemühen uns, Ihnen eine möglichst ähnliche Übereinstimmung mit dem Farbmuster zu liefern, bitten aber um Verständnis, dass Lieferungen unterschiedlich ausfallen können und keinen Mangel darstellen.

VORBEHALT

Wir behalten uns vor, Produkte und deren Qualität zu verbessern, wenn es der technische Fortschritt verlangt oder es zum Erhalt der Lieferfähigkeit beiträgt. Dasselbe gilt für die Korrektur von fehlerhaften Angaben.